

# Rollei XF 35

in der Praxis  
in practical use  
dans la pratique

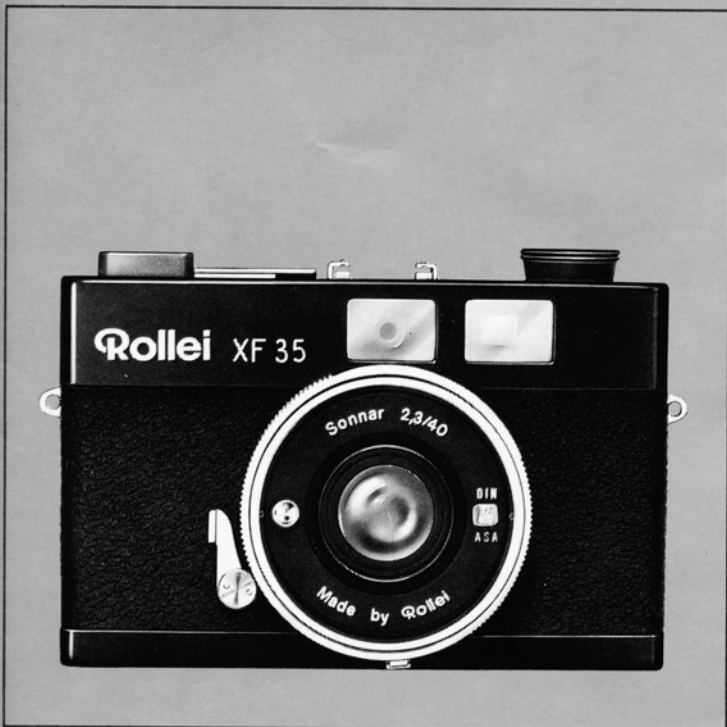

Inhalt	Seite	Seite	
Einzelteile und Funktion ..	2	③ Die Motivwahl .....	10
Schnellkursus .....	4	④ Kamerahaltung .....	10
Fototips für den Anfang ..	5	⑤ Aufnahmen mit Filter ..	10
Vor der ersten Aufnahme ..	6	⑥ Blitzlichtaufnahmen ..	11
Vor jeder Aufnahme .....	7	⑦ Langzeitaufnahmen ..	11
Achtung Aufnahme! .....	8	⑧ Nahmotive .....	12
Nach jeder Aufnahme ...	8	⑨ Batteriewechsel .....	12
Nach der letzten Aufnahme	9	Wartung und Pflege .....	12
Tips für die Kamerapraxis	9	Daten und Zahlen .....	13
① Der richtige Film .....	9	Guter Rat und	
② Zum Mitführen		schnelle Hilfe .....	14
der Kamera .....	9		

Contents	Page	Page	
Components and functions	16	③ Choice of subject ....	24
Crash course .....	18	④ Camera position .....	24
Hints for the beginning ..	19	⑤ Using a filter .....	24
Before the first picture ...	19	⑥ Flash exposures .....	24
Before each picture .....	21	⑦ Longtime exposures ..	25
Taking the picture .....	22	⑧ Close-ups .....	26
After each picture .....	22	⑨ Changing the battery .	26
After the last picture ...	23	Care and maintenance ...	26
Practical hints .....	23	Facts and figures .....	27
① The correct film .....	23	Handling faults and	
② Carrying the camera ..	23	remedies .....	28

Contenu	Page	Page	
Éléments et fonctions ...	30	③ Le choix du sujet ....	38
Cours rapide .....	32	④ Tenue de l'appareil ...	38
Conseils pour le début ..	33	⑤ Photos avec filtre .....	38
Avant la première photo ..	33	⑥ Photos au flash .....	38
Avant chaque photo .....	35	⑦ Photos à pose longue ..	39
Attention, la photo! .....	36	⑧ Sujets rapprochés ....	40
Après chaque photo .....	36	⑨ Remplacement	
Après la dernière photo ..	37	de la pile .....	40
Conseils pratiques .....	37	Entretien .....	40
① Le film correct .....	37	Caractéristiques .....	41
② Pour emporter		Incidents et remèdes ....	42
l'appareil .....	37		

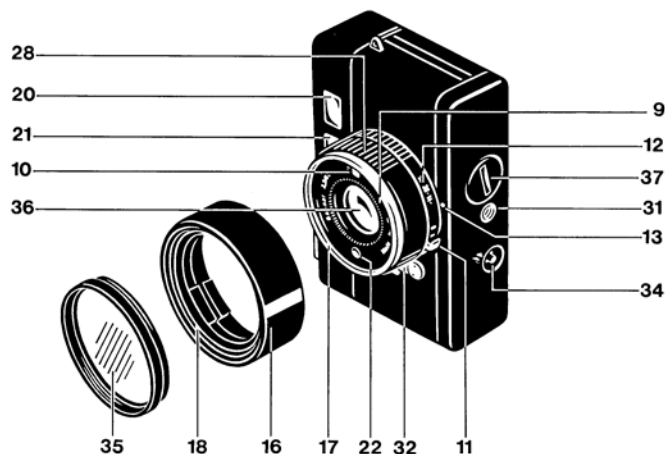
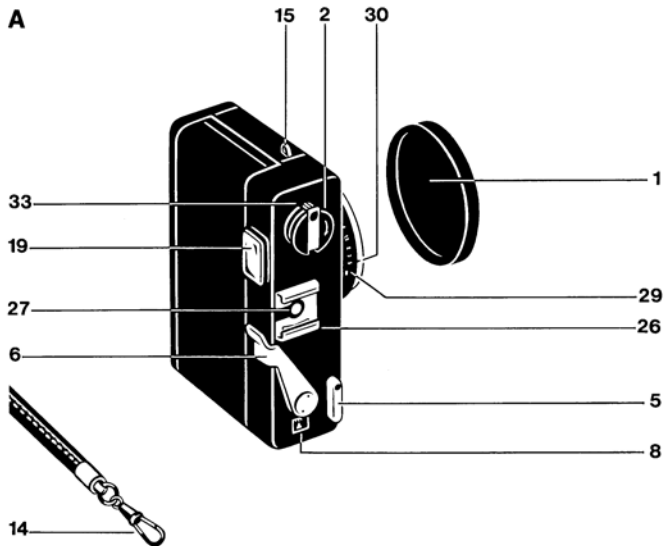

## Éléments et fonctions (déployer la page 44 et 45)

- 1 Bouchon d'objectif
- 2 Bouton de rebobinage
- 3 Bague moletée de bobine réceptrice
- 4 Entraîneur de film
- 5 Déclencheur avec filetage pour le déclencheur flexible
- 6 Levier d'armement rapide
- 7 Tambour denté d'entraînement du film
- 8 Compteur d'images
- 9 Bague moletée de sensibilité de film
- 10 Fenêtre d'affichage de sensibilité de film
- 11 Levier de blocage du réglage d'automatisme
- 12 Bague de réglage: automatisme, longues poses, automatisme de flash
- 13 Repère de réglage de l'automatisme
- 14 Dragonne
- 15 Oeillet pour la dragonne
- 16 Parasoleil coulissant
- 17 Filetage pour parasoleil, filtre ou lentille additionnelle
- 18 Filetage pour filtre ou lentille additionnelle
- 19 Oculaire du viseur

- 20 Fenêtre du viseur à cadre collimaté
- 21 Fenêtre du télémètre
- 22 Cellule CdS de mesure de la lumière
- 23 Aiguille de mesure
- 24 Echelle d'affichage de l'exposition
- 25 Zone d'alerte contre les sous-expositions
- 26 Glissière porte-accessoires
- 27 Contact central X
- 28 Bague de réglage en distance avec échelle en mètres et pieds
- 29 Echelle de distance
- 30 Repère de distance
- 31 Ecrou de pied au pas de 1/4"
- 32 Levier d'armement du retardateur
- 33 Manivelle de rebobinage
- 34 Blocage du rebobinage
- 35 Filtre
- 36 Objectif
- 37 Bouchon du logement de pile

31

### Conseils pour le début

- Choisir des sujets assez rapprochés, animés et bien éclairés; éviter les sujets peu contrastés et peu colorés.
- Les photos sur le vif prises de près sont meilleures que les «photos-souvenirs» bien arrangées et que les paysages ou les photos d'architecture sans premier plan.
- Quelques grandes surfaces colorées valent mieux que trop de détails de toutes les couleurs.
- Le sujet idéal: un petit groupe en action, à une distance de 5 à 7 mètres, à la fin de la matinée ou au début de l'après-midi, dans la lumière du soleil arrivant de côté, avec un contraste de couleurs bien franc, devant un arrière-plan discret.
- Pour les photos au flash, le sujet doit être à la distance définie par le nombre-guide et le diaphragme. Eviter les sujets échelonnés en profondeur, ne pas placer le flash juste devant le sujet si celui-ci comporte des surfaces réfléchissantes.

33

## Cours rapide pour votre premier film

### Mise en place de la pile

Enlever le bouchon 37 en le tournant légèrement vers la gauche au moyen d'une pièce de monnaie. Introduire la pile avec le pôle + dirigé vers le haut → fig. B.

### Chargement du film

Tirer le bouton 2 jusqu'à ce que le dos s'entrouvre → fig. C. Placer la cartouche, glisser l'amorce du film dans l'entraîneur 4 → fig. D. Fermer le dos, qui doit se verrouiller. Armer et déclencher tour à tour → fig. E, jusqu'à ce que le compteur 8 indique ·1·.

### Réglage en fonction de la rapidité du film

Enlever le bouchon 1, tourner la bague 9 de façon que la valeur ASA/DIN correspondant au film s'inscrive dans la fenêtre 10 → fig. F.

### Enclencher l'automatisme

Tourner la bague 12, après avoir appuyé sur le levier de blocage 11, de façon à la régler sur le cran «A» → fig. G.

### Viser le sujet

Le cadre lumineux délimite le champ photographié. L'aiguille 23 (dans le cas des photos sans flash) doit être en dehors de la zone d'alerte rouge 25 → fig. K.

Si l'aiguille est dans la zone d'alerte

c'est que la lumière est insuffisante: poser un flash sur la glissière 26 → fig. L, appuyer sur le levier de blocage 11 et régler la bague 12 sur le nombre-guide du flash → fig. M.

### Régler la netteté

Tourner la bague de mise au point 28 de façon que les images doubles se superposent dans le champ de mesure → fig. N.

### Prendre la photo!

Tenir l'appareil bien droit et d'une façon bien stable → fig. H. Appuyer à fond sur le déclencheur 5, réarmer le levier 6 → fig. E.

32

### Avant la première photo

#### Mettre la pile dans son logement

comme l'indique la page 40 (à moins que le revendeur l'ait fait pour vous).

#### Enlever le bouchon d'objectif

et le conserver précieusement; quand on n'utilise pas l'appareil, il faut que le bouchon 1 soit constamment sur l'objectif, afin de ne pas user la pile et d'éviter la poussière.

#### Charger le film

Toutes les cartouches de petit format (type 135) de 12, 20 ou 36 poses peuvent être utilisées. Il faut se mettre à l'ombre pour charger le film, au moins à l'ombre de son propre corps!

Déverrouiller le dos de l'appareil en tirant le bouton de rebobinage 2, et l'ouvrir complètement → fig. C. Placer la cartouche, repousser le bouton de rebobinage vers l'appareil, en le tournant légèrement.

Tourner la bague moletée 3 jusqu'à ce que l'entraîneur 4 soit dirigé vers le haut. Engager l'amorce du film sous l'entraîneur → fig. D, et la faire dépasser de 5 à 6 mm. Appuyer sur le déclencheur 5 et armer le levier 6 tour à tour, jusqu'à ce que les dents du tambour 7 pénètrent dans les perforations du film des deux côtés (la flèche sur boîtier de l'appareil montre la direction du tournage de la bague moletée 3). Refermer le dos, qui doit se verrouiller. Armer et déclencher de nouveau tour à tour, jusqu'à ce que le compteur 8 indique ·1· → fig. E.

#### Réglage en fonction de la rapidité du film

Tourner la bague moletée 9 de façon à faire apparaître dans la fenêtre 10 le nombre de degrés DIN (en blanc) ou ASA (en jaune) correspondant à la rapidité du film → fig. F. Le domaine de réglage est de 15 à 27 DIN, soit 25 à 400 ASA, conformément au tableau ci-dessous:

34

DIN	ASA	DIN	ASA	DIN	ASA
15	25	20	80	25	250
16	32	21	100	26	320
17	40	22	125	27	400
18	50	23	160		
19	64	24	200		

### Enclencher l'automatisme d'exposition

Appuyer sur le levier **11** et tourner la bague **12** pour amener la lettre «A» gravée en face du repère **13** → fig. **G**.

### Fixer la dragonne

Elle permet de porter l'appareil commodément suspendu au poignet, et ainsi prêt à photographier. La dragonne **14** se fixe à l'un des deux œillets **15** → fig. **A**.

### Visser le parasoleil

Il doit être constamment utilisé, car il protège l'objectif et la cellule de mesure de la lumière contre les rayons lumineux arrivant directement sur la lentille frontale et contre la poussière.

Visser la parasoleil **16** dans le filetage **17**, et le serrer modérément; si on utilise un filtre **35**, le visser dans le filetage **18** du parasoleil → fig. **A**. Tirer le parasoleil à fond.

### Avant chaque photo

#### Choisir le cadrage

Tenir l'appareil comme le montrent les figures **H** et **J**: passer la dragonne autour du poignet par mesure de sécurité, appliquer l'œil étroitement sur l'oculaire de visée **19**, ne pas boucher par inadvertance les fenêtres **20** et **21**, ni la cellule **22**. Cadrer le sujet de façon qu'il tienne tout entier dans le cadre lumineux du viseur → fig. **K**. Le champ de visée entourant ce cadre facilite l'observation des sujets en mouvement.

Si le sujet est à courte distance, 1 à 3 mètres, il est limité à la partie supérieure (pour les photos prises dans le sens de la largeur) par les marques de parallaxe → des flèches sur la fig. **K**.

35

### Après la dernière photo

Déployer la manivelle de bobinage **33** → fig. **R**. Appuyer brièvement sur le verrouillage de bobinage **34** et tourner la manivelle dans le sens de la flèche jusqu'à ce que la résistance due au frottement du film ait cessé (le verrouillage revient à sa position initiale lors du premier armement).

Replier la manivelle et tirer le bouton de bobinage **2**. Le dos s'entrouvre; l'ouvrir complètement, tirer à fond le bouton **2** et enlever la cartouche.

Effectuer cette opération autant que possible à l'ombre, au moins celle de son propre corps. Éviter les rayons directs du soleil et la poussière!

Faire développer aussitôt que possible les films impressionnés (surtout les films en couleurs), leur conservation dans cet état étant assez limitée.

### Conseils pratiques

#### ① Le film correct

utilisé pour l'appareil XF 35 est le film pour petit format type 135 en cartouches de 12, 20 ou 36 poses, que l'on trouve chez tous les commerçants de la photo. Selon ce qu'il veut faire, l'utilisateur a le choix entre:

Le film inversible en couleurs pour les diapositives à projeter, le film négatif en couleurs pour le tirage des agrandissements en couleurs sur papier, le film négatif en noir et blanc pour le tirage des agrandissements en noir et blanc.

Utilisez autant que possible des films récents. Les grandes marques offrent la garantie d'une bonne qualité constante.

#### ② Pour emporter l'appareil

on utilise la dragonne et le sac-bourse. Après avoir fixé la dragonne → page 35, on la fait passer par l'ouverture du sac-bourse. Pour prendre une photo il suffit de faire glisser le sac le long de la dragonne pour libérer l'appareil. Le parasoleil peut rester vissé sur l'objectif: on le repousse en arrière pour fermer le sac-bourse.

37

### Prêter attention à l'affichage de l'exposition

La combinaison temps de pose/diaphragme réglée automatiquement est affichée par l'aiguille **23** sur l'échelle **24** → fig. **K**. Quand la lumière est insuffisante, l'aiguille reste sur la zone d'alerte rouge **25**; il faut ou bien utiliser un flash → conseil ④, ou bien prendre la photo sans automatisme → conseil ⑦.

### Régler la distance

Avec le télémètre: viser le sujet et diriger le champ central de mesure sur une partie essentielle du sujet. Tourner la bague **28** de façon à faire se recouvrir les images doubles → fig. **N** et **O**. Le distance de réglage peut être lue sur l'échelle **29**, devant le repère **30**.

D'après l'échelle de distance (p. ex. pour les sujets très rapprochés, les photos sur le vif, etc.): mesurer ou estimer la distance séparant le sujet de l'appareil, reporter cette distance sur l'échelle **29** devant le repère **30** → fig. **P**.

### Attention, la photo!

Tenir l'appareil bien droit et d'une façon stable, appuyer progressivement mais à fond sur le déclencheur **5** → fig. **E**.

#### Avec le retardateur

Visser l'appareil sur un pied, grâce à l'écrou de pied **31**, ou le poser sur un support stable. Armer le levier **32** à fond dans le sens de la flèche → fig. **Q**. Déclencher comme il est indiqué ci-dessus, le retard est d'environ 10 secondes.

#### Avec le déclencheur flexible

Visser également l'appareil sur un pied ou le poser sur un support, visser le déclencheur flexible dans le déclencheur **5**. Photos à pose longue → conseil ⑦.

### Après chaque photo

Armer le levier **6** à fond et le lâcher. Le compteur **8** indique le nombre de photos prises → fig. **E**.

36

#### ③ Le choix du sujet

est naturellement une affaire de goût personnel, mais en suivant quelques règles simples on peut éviter de commettre des erreurs au début:

Les sujets rapprochés et en mouvement donnent en général de meilleurs résultats que les petits détails situés à grande distance; quelques grandes surfaces colorées sont préférables à de nombreux objets de toutes couleurs, les photos sur le vif rendent mieux que les paysages pauvres en couleurs.

Quelques exemples de bons sujets: les enfants quand ils ne vous voient pas; les animaux dans un zoo, pris de près; les fêtes sportives, les excursions en groupe, les voyages en bateau, les cortèges, les scènes de fêtes foraines, le trafic dans la rue — les «live-photos»!

#### ④ Tenue de l'appareil

en général comme le montrent les figures **H** et **J**, mais d'autres façons sont également possibles, et plus pratiques dans certaines circonstances: par exemple au-dessus de la tête quand on est dans la foule, ou en bas pour passer inaperçu.

#### ⑤ Photos avec filtre

Les filtres modifient la transposition des couleurs en tons de gris par les films en noir et blanc: sur l'agrandissement les objets ayant la même couleur que le filtre sont plus clairs, et les objets ayant la couleur complémentaire sont plus foncés. Pour plus de précisions, consulter les instructions jointes à chaque filtre Rollei.

Visser le filtre **35** dans le filetage **17** ou **18**, en le serrant modérément. La cellule de mesure **22** recevant la lumière après passage par le filtre, il n'y a pas lieu de faire intervenir des corrections d'exposition.

#### ⑥ Photos au flash

Flash avec contact central de patin: le poser sur la glissière **26** → fig. **L**; l'éclair est déclenché par le contact central **27**.

38

Flash sans contact de patin: le brancher au moyen d'un adaptateur de synchronisation. Avec un flash à computer, **débrancher le computer**. Lire le nombre-guide correspondant à la rapidité du film dans le mode d'emploi du flash (ou bien au calculateur de diaphragme: distance du sujet en m  $\times$  valeur de diaphragme = nombre-guide). Appuyer sur le levier de blocage **11** et régler le nombre-guide en face du repère **13**  $\rightarrow$  fig. **M**. Nombres-guides réglables en mètres / orange: (10) - 14 - (20) - 28 - (40) - 56; en pieds / jaune: (32) - 45 - (64) - 90 - (128) - 180. Les nombres entre parenthèses figurent sur la bague **12** sous forme de points, les valeurs intermédiaires non indiquées doivent être réglées selon le tableau ci-dessous:

Nombre-guide du Flash magnésique ou électronique		Régler sur	
mètres	pieds	LZ orange	GN jaune
10 - 12	30 - 38	(10)	(32)
13 - 17	39 - 54	14	45
18 - 24	55 - 75	(20)	(64)
25 - 34	76 - 105	28	90
35 - 48	106 - 150	(40)	(125)
49 - 60	151 - 180	56	180

**Important:** Avec le réglage du nombre-guide le domaine de réglage de la distance est limité en fonction du nombre-guide par des butées. Si la commutation sur «A» ou un nombre-guide est bloquée, tourner la bague **28** jusqu'à ce qu'elle soit libre.

### ⑦ Photos à pose longue

Appuyer sur le blocage **11** et régler la bague **12** de façon que la lettre «B» soit en face du repère **13**, afin de débrayer l'automatisme d'exposition  $\rightarrow$  fig. **G**. Poser l'appareil sur un pied ou sur un support stable, visser le déclencheur flexible dans le filetage **31**  $\rightarrow$  fig. **Q**.

L'objectif **36** est toujours grand ouvert dans ce cas (diaphragme 2,3). Pour connaître le temps de pose correct dans ces conditions, le mieux est d'utiliser un posemètre séparé. Les films de grande ou de très grande rapidité sont préférables aux films lents, et il est bon de prendre plusieurs photos du même sujet, en faisant varier le temps de pose.

39

## Caractéristiques

**Type:** Appareil 24 x 36 mm compact à viseur collimaté, avec exposition automatique par cellule CdS, télémètre couplé et automatisme de flash.

**Équipement:** Chargement rapide, compteur d'images à retour automatique, armement rapide à blocage contre les doubles expositions et les vues à blanc; viseur à cadre lumineux 0,54 x avec marques de correction de parallaxe, affichage temps de pose/diaphragme et zone d'alerte contre les sous-expositions; télémètre couplé à images confondues, avec compensation latérale de parallaxe; obturateur central à synchronisation X; glissière porte-accessoires à contact central pour flash; raccord de déclencheur flexible, retardateur, écran de pied à 1/4", œillets de dragonne.

**Automatisme d'exposition:** Commande électronique de l'exposition depuis 1/650 de seconde à f/16 jusqu'à 1/30 de seconde à f/2,3, commutable sur 1/30 de seconde pour photos au flash sans lumière du jour, débrayable pour les poses longues; réglable en fonction de la rapidité du film de 15 à 27 DIN / 25 à 400 ASA; cellule CdS près de l'objectif, soumise également à l'action éventuelle d'un filtre; domaine de mesure de 20 à 16000 cd/m<sup>2</sup> pour un film de 21 DIN / 100 ASA; alimentation par pile-bouton de 1,35 V, logement de pile accessible même quand l'appareil est chargé.

**Objectif:** Sonnar 1 : 2,3/40 mm (fabriqué par Rollei sous licence de Carl Zeiss à Oberkochen, RFA), 5 lentilles en 4 groupes, réglable en distance à partir de 1 mètre/3,5 pieds, filetage pour filtre E 46 x 0,75.

**Dimensions:** env. 112 x 32 x 71 mm.

**Poids:** env. 355 g.

**Accessoires:** Filtres jaune moyen, anti-UV, R 1,5; parasoleil coulissant, bouchon d'objectif, sac-bourse, dragonne.

Sous réserve de toutes modifications.

41

## ⑧ Sujets rapprochés

Pour les sujets situés à moins de 1 mètre de distance de l'appareil, il faut visser dans le filetage **17** ou **18** une lentille correctrice, que l'on peut se procurer dans le commerce (filetage E 46 x 0,75; pour l'utilisation se conformer aux instructions du fabricant).

## ⑨ Remplacement de la pile

Utiliser une pile Mallory PX 625 / 1,35 V ou une pile analogue d'une autre marque.

Ouvrir le bouchon **37** au moyen d'une pièce de monnaie, par une légère rotation vers la gauche  $\rightarrow$  fig. **B**. Enlever la pile usée. Essuyer la pile neuve avec un chiffon, faire disparaître éventuellement toute trace d'oxydation. Introduire la pile (pôle + sur le signe + dans le bouchon **37**) en la saisissant par la tranche, sans toucher les faces! Poser le bouchon et le verrouiller par une légère rotation vers la droite.

La durée d'une pile est de 1 à 2 ans, mais il vaut mieux la remplacer tous les ans. Quand l'appareil n'est pas utilisé, il faut toujours poser le bouchon d'objectif, pour éviter d'user inutilement la pile, car le posemètre n'est pas alimenté dans ce cas.

## Entretien

Nettoyer l'appareil de temps à autre, suivant le service qui lui est demandé: essuyer les parties extérieures avec un chiffon doux, les surfaces optiques avec un papier spécial pour lentilles. Nettoyer l'intérieur au moyen d'un pinceau très souple. En cas d'inutilisation prolongée, sortir la pile de l'appareil  $\rightarrow$  conseil ⑦.

Protéger l'appareil contre le sable, l'eau les rayons directs du soleil et les secousses; le conserver toujours dans le sac-bourse, le bouchon étant posé sur l'objectif.

Le Service Rollei International ainsi que les revendeurs dépositaires Rollei sont à votre disposition pour vous apporter aide et assistance pour vous permettre de résoudre tout problème concernant la photographie.

40

## Incidents et remèdes

Incident	Cause possible
L'obturateur ne fonctionne pas	Lever d'armement non actionné à fond
L'aiguille de mesure ne réagit pas	Mauvais contact à la pile Pile usée, posée à l'envers, ou absente
Le compteur d'images ne fonctionne pas	Film mal chargé Film déchiré
Forte résistance lors de l'armement, le levier est bloqué avant la fin de la course	Le film est entièrement exposé, l'utilisateur n'a pas tenu compte de l'indication du compteur d'images
Film sur ou sous-exposé	Réglage de rapidité de film mal effectué
Photos bougées et/ou sous-exposées	Signal d'alerte (aiguille dans la zone rouge) non respecté
Photos surexposées	Automatisme d'exposition non enclenché
Photos au flash sous-exposées ou non exposées	Automatisme de flash non enclenché
Photos au flash partiellement ou totalement floues	Bague de réglage sur «B» (photos à pose longue)
Photos partiellement ou totalement floues	Sujet en dehors du domaine de netteté de l'automatisme de flash Oubli du réglage de la distance, en particulier pour un sujet rapproché (1 à 2,5 m) Photos de sujets se déplaçant rapidement, par faible lumière
Partie supérieure du sujet coupée	Marque de parallaxe non respectée
Parties claires de la photo délavées et presque sans couleurs, parties foncées presque noires et sans détails visibles	Contraste de lumière trop grand pour le film en couleurs; en particulier pour les contre-jours, les scènes de marchés et de rues en plein soleil, ainsi que les photos au bord de la mer et en montagne, vers midi

42

Remède	Observation
Amener à fond le levier	voir page 36
Nettoyer la pile	voir page 40
Remplacer la pile ou la placer à l'endroit	
Charger le film correctement	voir page 34
Enlever le morceau de film déchiré (dans l'obscurité s'il est impressionné). Tailler une nouvelle amorce et le recharger	
Ne pas forcer sur le levier d'armement, appuyer sur le déclencheur, rebobiner le film; au cas où le film se serait détaché du noyau de la cartouche, ouvrir l'appareil dans l'obscurité complète, dérouler le film à la main et l'emballer à l'abri de la lumière	
Effectuer correctement le réglage	voir page 34
Prendre les photos à pose longue ou utiliser un flash	voir conseils ⑥ et ⑦
Régler la bague sur «A»	voir fig. G
Régler la bague sur le nombre-guide	voir page 39
Régler la bague sur le nombre-guide	voir page 39
Se placer à distance convenable du sujet	Le domaine du netteté dépend du nombre-guide et est limité par des butées
Régler la distance correctement	voir page 36
Prendre les photos dans une meilleure lumière ou utiliser un film de plus grande rapidité	
Tenir compte des marques de parallaxe dans le viseur	voir page 35 et fig. K
Choisir un autre cadrage, prendre séparément les sujets très clairs et les sujets très foncés, changer d'emplacement ou de direction de visée, photographier de préférence avant ou après le milieu du jour	

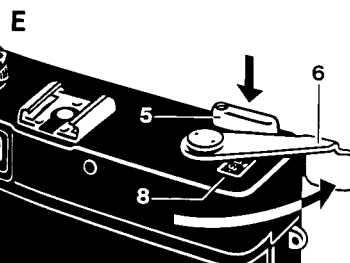
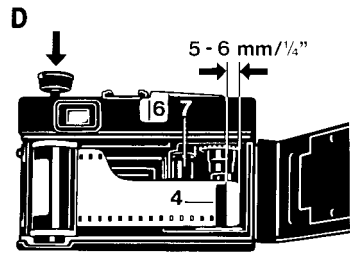
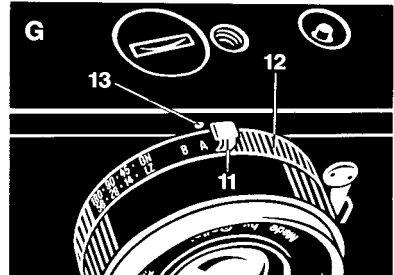
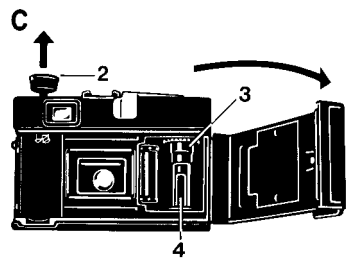
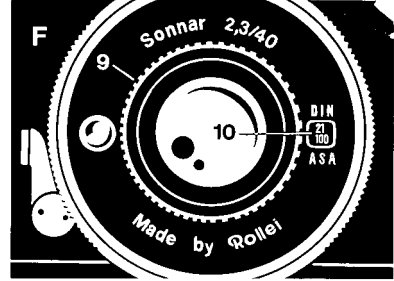
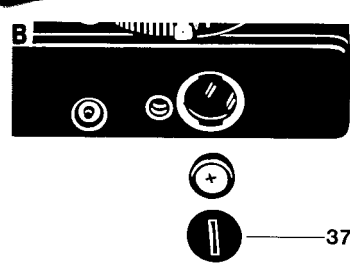

43

